

Eröffnungsanlass

Montag, 18. November 1996, Beginn: 18.00 Uhr
Ort: Kongresszentrum San Francisco

Der öffentliche Anlass mit anschliessendem Apéro bildet am Vorabend der Messe den Auftakt zur diesjährigen ilmac. Inhaltlich wird der Anlass unter dem Gesamtthema 'Globales Marketing in der chemischen Industrie und Standortkonsequenzen für Forschung und Produktion' stehen. Folgende Referenten haben zugesagt:

- Dr. **Christoph Stutz**
Regierungsrat des Kantons Basel-Stadt
- Dr. **Daniel C. Wagnière**
Präsident der SGCI (Schweizerische Gesellschaft für Chemische Industrie),
Mitglied der Geschäftsleitung von *Sandoz International AG*, Basel
- Prof. Dr. **Albert Fischli**
Präsident IUPAC, Global Research Management,
F. Hoffmann-La Roche AG, Basel
- Dr. **Peter Barrett**
Vice-President
Worldwide Sales and Service
The Perkin-Elmer Corporation, USA

Die Messesektoren

	Halle
- Analysetechnik	400, 401, 411
- Biotechnologie	400, 401, 411
- Chemische Verfahrenstechnik	301, 302, 311
- Dienstleistungen, Organisationen	331
- Information und Ausbildung	331
- Isotopen- und Radiochemie	321
- Laborausstattung für Arztpraxen	321
- Laborausstattung für Prozessindustrien	321
- Mess-, Prüf- und Automationstechnik	331
- Qualitätssicherung, Validierung	321
- Sicherheit, Umwelt- und Gesundheitsschutz	321

Gebäudeplan

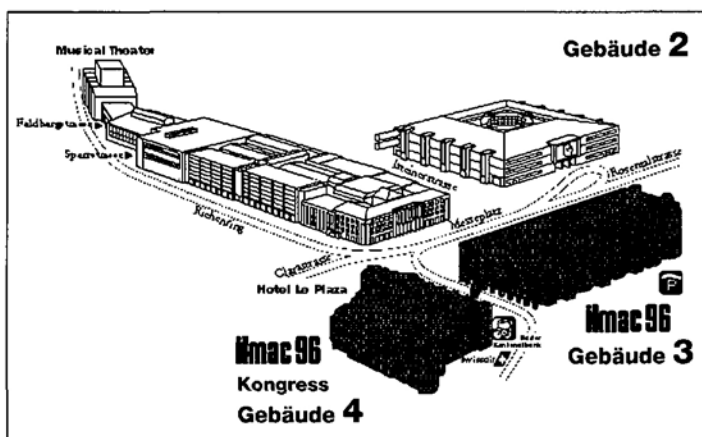

Hallenplan

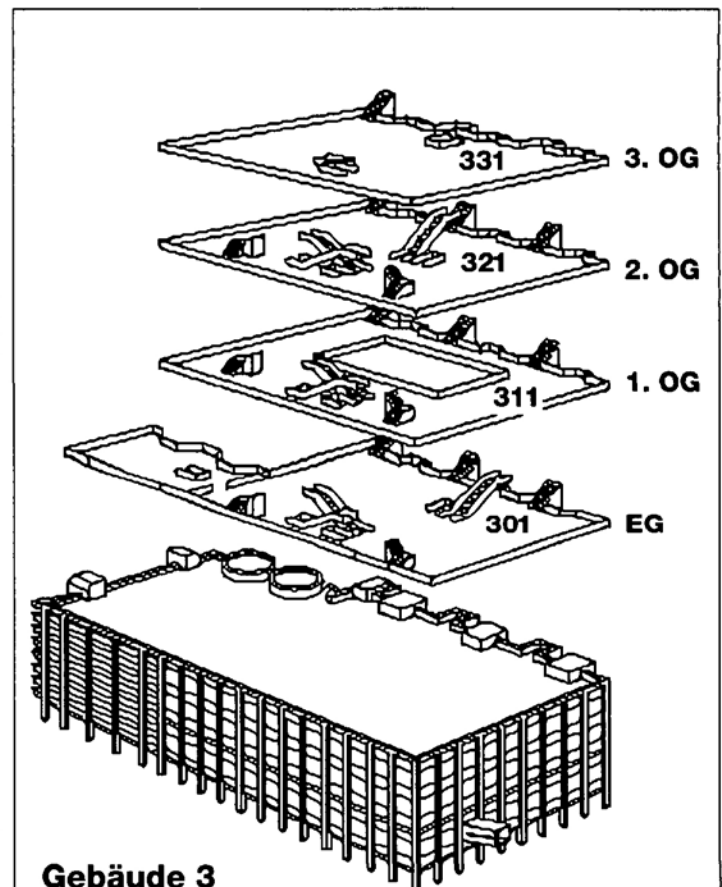

Gebäude 3

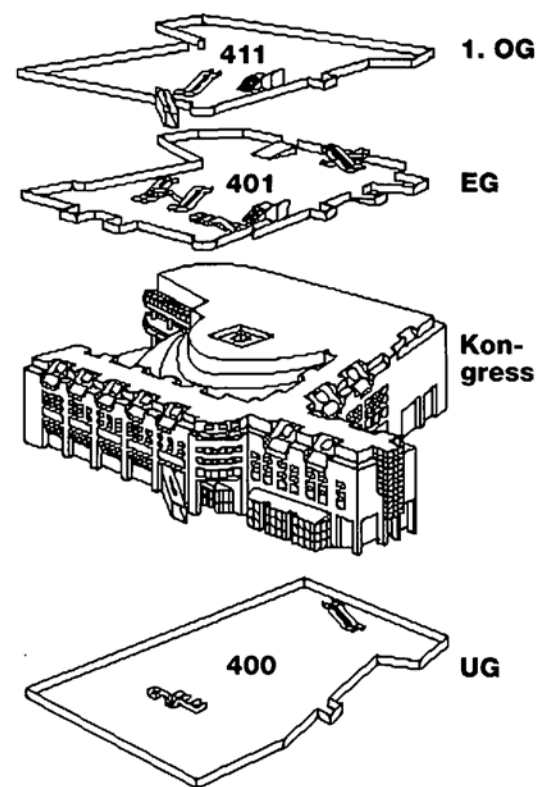

Gebäude 4